

EL FACTOR HUMANO

**FACTORES DETERMINANTES EN LA DIRECCIÓN
DE GRUPOS DE TRABAJO**

LIDERAZGO-MOTIVACIÓN Y GESTIÓN DEL TIEMPO

tema2

la organización informal

Guión del tema:

2.1 Grupos informales espontáneos. Conducta e influencia en la empresa.

2.2 Factores que condicionan la génesis y conducta de los grupos.

Grupos informales en la Organización

- Organización Formal/ Organización Informal.
- Investigación de Hawthorne (1927 y 1931).
 - Estudio de la sala de cableado (***bank wiring observation room***).

Organización del trabajo

- 9 Cableadores (*conectores y selectores*)
- 3 Soldadores, 2 inspectores.
- *Tiempo diferente en diferentes tareas*
- *Sistema de retribución.*

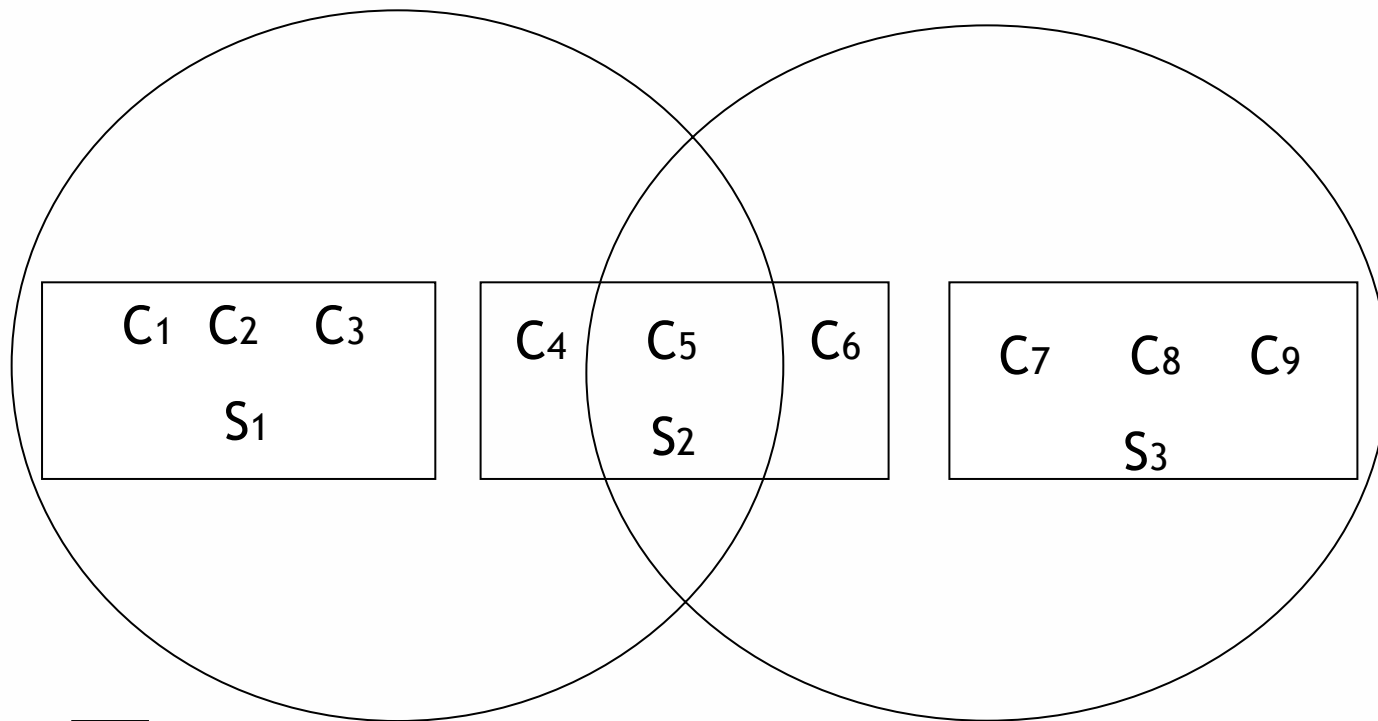

□ UNIDAD DE SOLDADURA

○ UNIDAD DE INSPECCIÓN

Grupos informales en la Organización

Producción

Dos equipos al día

Restricción del rendimiento (rate buster, speed king, chiseler)

Rendimiento constante (binging)

Grupos informales en la Organización

ORGANIZACIÓN SOCIAL

- Ayuda mutua
- Intercambio de tareas
- Juegos
- Amistades y antagonismos
- División en dos “pandillas”
- Normas del Grupo

Grupos informales en la Organización

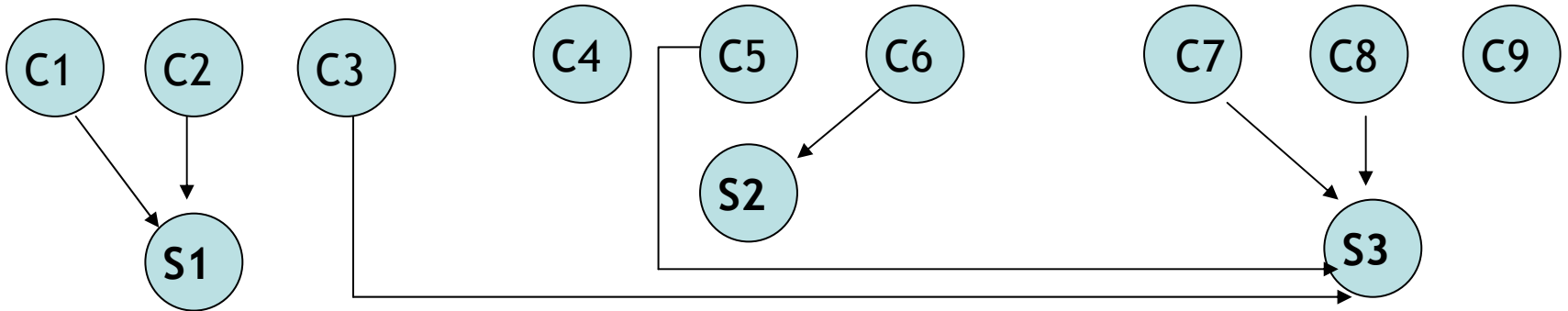

SALA DE CABLEADO: OPERARIOS QUE INTERCAMBIAN TAREAS

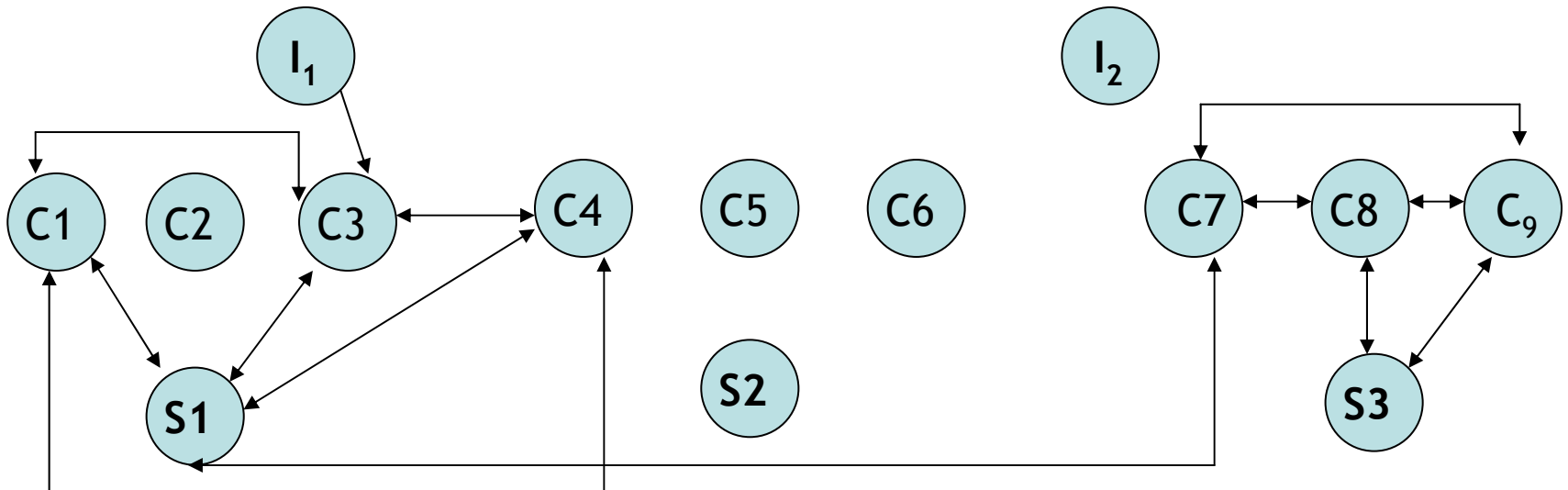

SALA DE CABLEADO: OPERARIOS QUE SON AMIGOS

Grupos Informales en la Organización

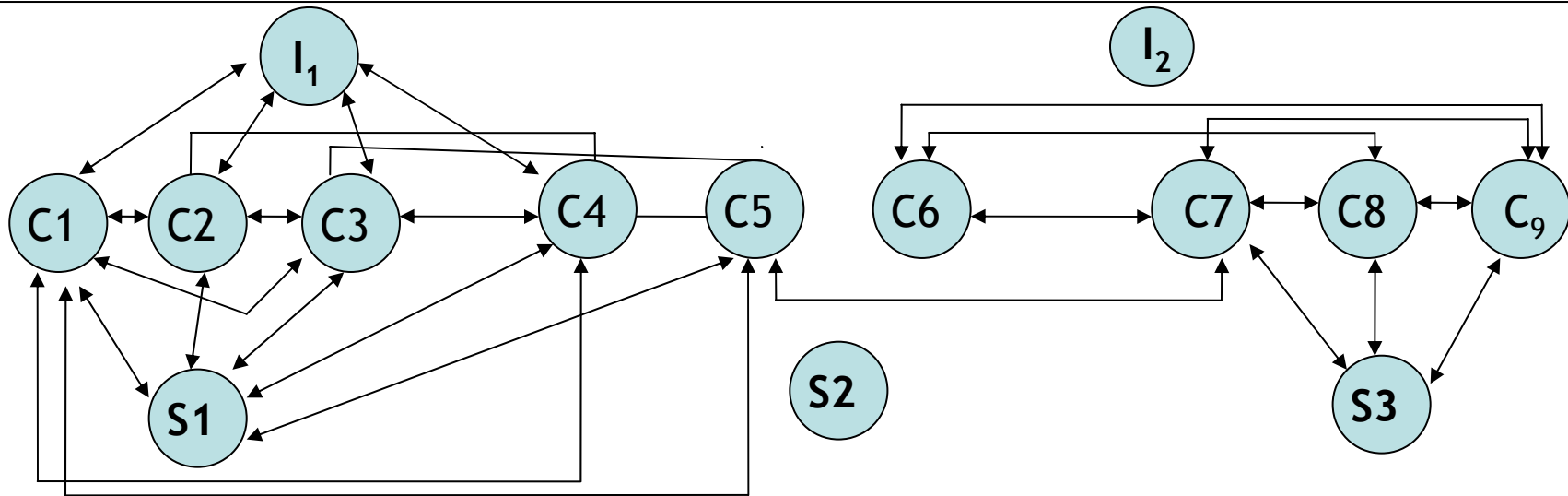

SALA DE CABLEADO: OPERARIOS QUE PARTICIPAN EN JUEGOS

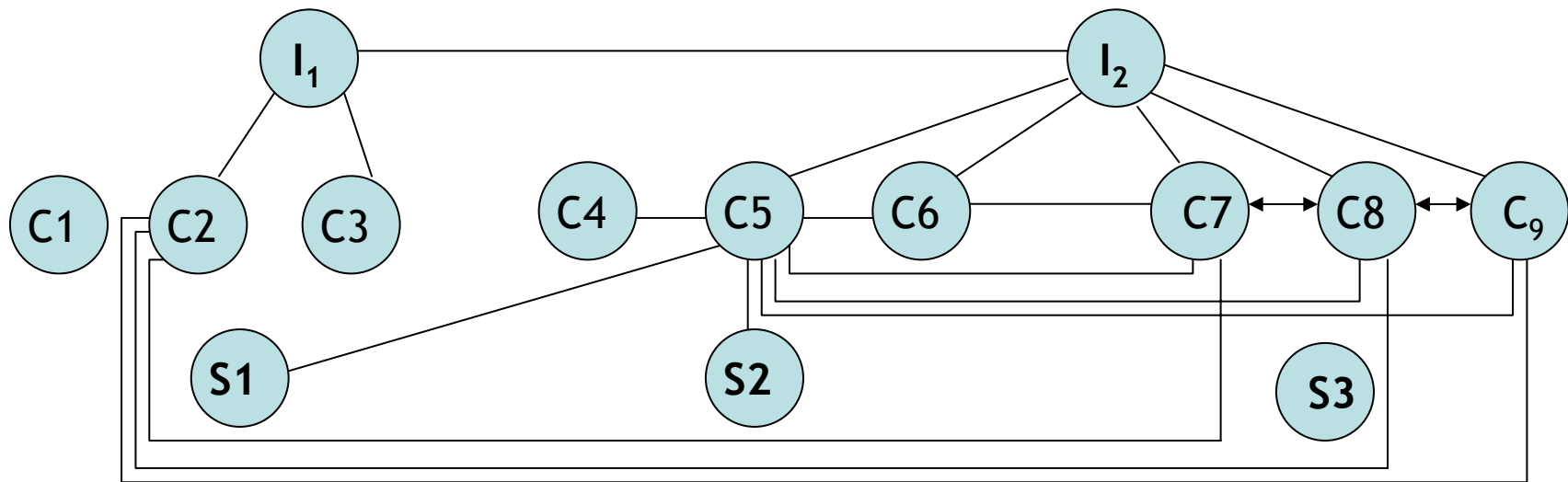

SALA DE CABLEADO: OPERARIOS SEPARADOS POR ANTAGONISMOS

Grupos informales en la Organización

FUNCIÓN DE LOS GRUPOS INFORMALES

- a) Evitar interferencias externas y controlar el rendimiento
- b) Proporcionar raíces sociales (ELTON MAYO 1943)
- c) Compensar los problemas generados por la tecnología
- d) Potenciar la colaboración con los objetivos de la organización.

Grupos informales en la Organización

esquema conceptual de Homans (1)

Factores de comportamiento

- ✓ **Actividad**
- ✓ **Interacción**
- ✓ **Sentimientos: s. requeridos/s. dados**
- ✓ **Valor**
- ✓ **Norma (código conducta)**

SISTEMA EXTERNO Y SISTEMA INTERNO

Influencia del Entorno

- ✓ **Tecnología**
- ✓ **Estilo de dirección**
- ✓ **Estructura formal**
- ✓ **Organizaciones sindicales**
- ✓ **Estructura y cultura del entorno**

Grupos informales en la Organización

Esquema conceptual de Homans (2)

Génesis del Sistema Emergente

- ✓ **Actividades Compensatorias**
- ✓ **Sentimientos Amistosos**
- ✓ **Actividades e Interacciones emergentes.**
- ✓ **Desarrollo de Similitudes**
- ✓ **Diferenciación Interna**
- ✓ **Estratificación Social Y Liderazgo.**

Consecuencias del Sistema Emergente

- ✓ **Rendimiento**
- ✓ **Satisfacción**
- ✓ **Desarrollo personal**

REALIMENTACIÓN