

# **EL FACTOR HUMANO**

**FACTORES DETERMINANTES EN LA DIRECCIÓN  
DE GRUPOS DE TRABAJO**

**LIDERAZGO-MOTIVACIÓN Y GESTIÓN DEL TIEMPO**

# tema2

## la organización informal

### **Guión del tema:**

2.1 Grupos informales espontáneos. Conducta e influencia en la empresa.

2.2 Factores que condicionan la génesis y conducta de los grupos.

# Grupos informales en la Organización

- Organización Formal/ Organización Informal.
- Investigación de Hawthorne (1927 y 1931).
  - Estudio de la sala de cableado (***bank wiring observation room***).

## Organización del trabajo

- 9 Cableadores (*conectores y selectores*)
- 3 Soldadores, 2 inspectores.
- *Tiempo diferente en diferentes tareas*
- *Sistema de retribución.*

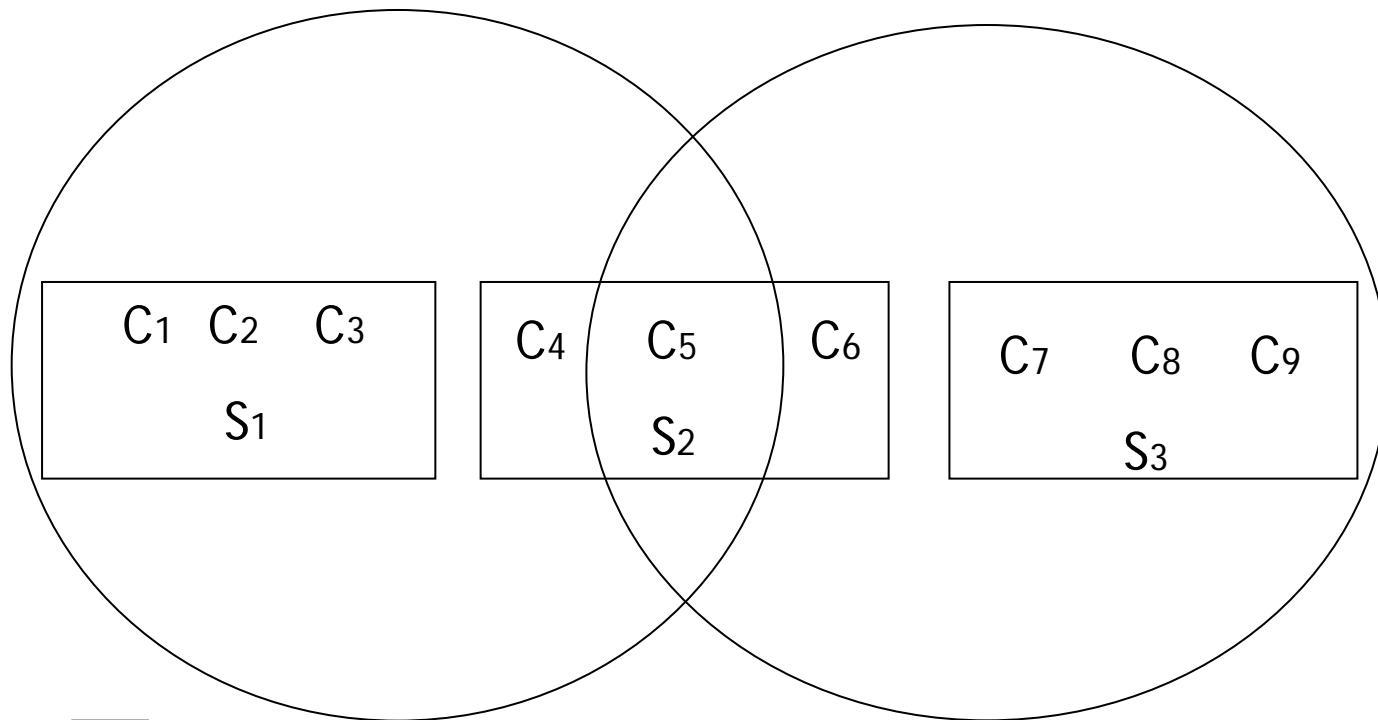

UNIDAD DE SOLDADURA



UNIDAD DE INSPECCIÓN

# Grupos informales en la Organización

## Producción

Dos equipos al día

Restricción del rendimiento (rate buster, speed king, chiseler)

Rendimiento constante (binging)

# Grupos informales en la Organización

## ORGANIZACIÓN SOCIAL

- Ayuda mutua
- Intercambio de tareas
- Juegos
- Amistades y antagonismos
- División en dos “pandillas”
- Normas del Grupo

# Grupos informales en la Organización

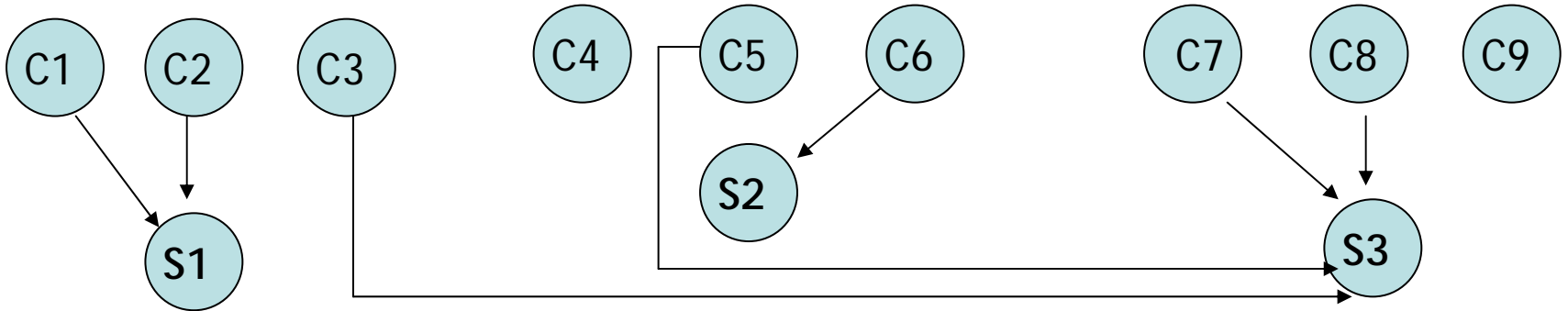

**SALA DE CABLEADO: OPERARIOS QUE INTERCAMBIAN TAREAS**

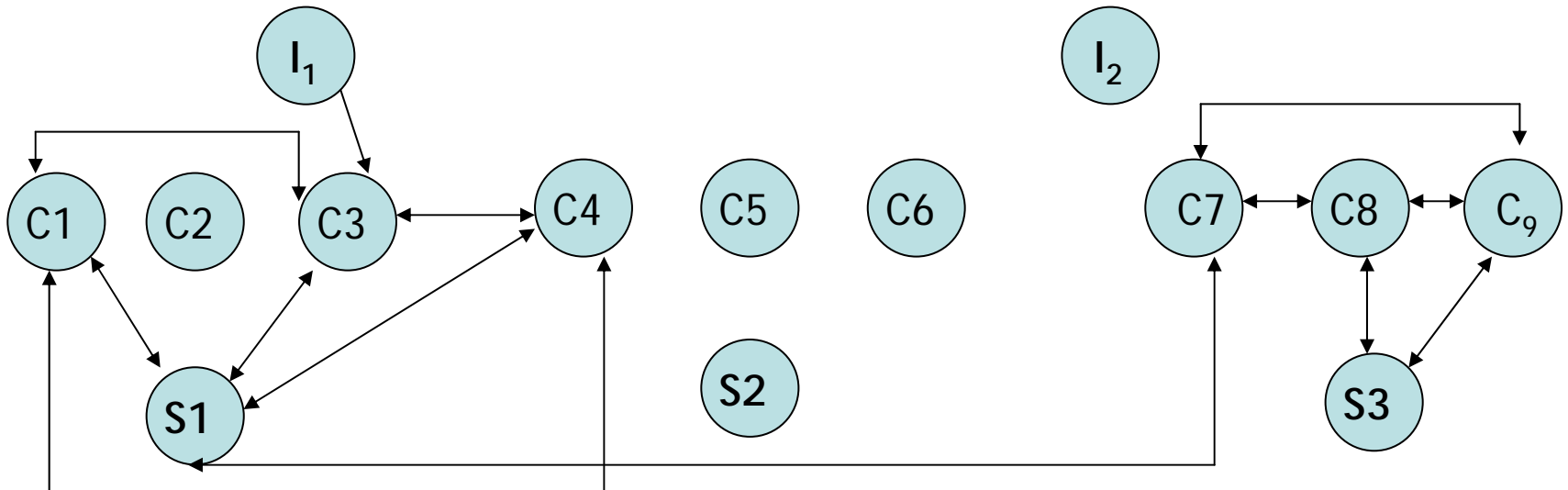

**SALA DE CABLEADO: OPERARIOS QUE SON AMIGOS**

# Grupos Informales en la Organización

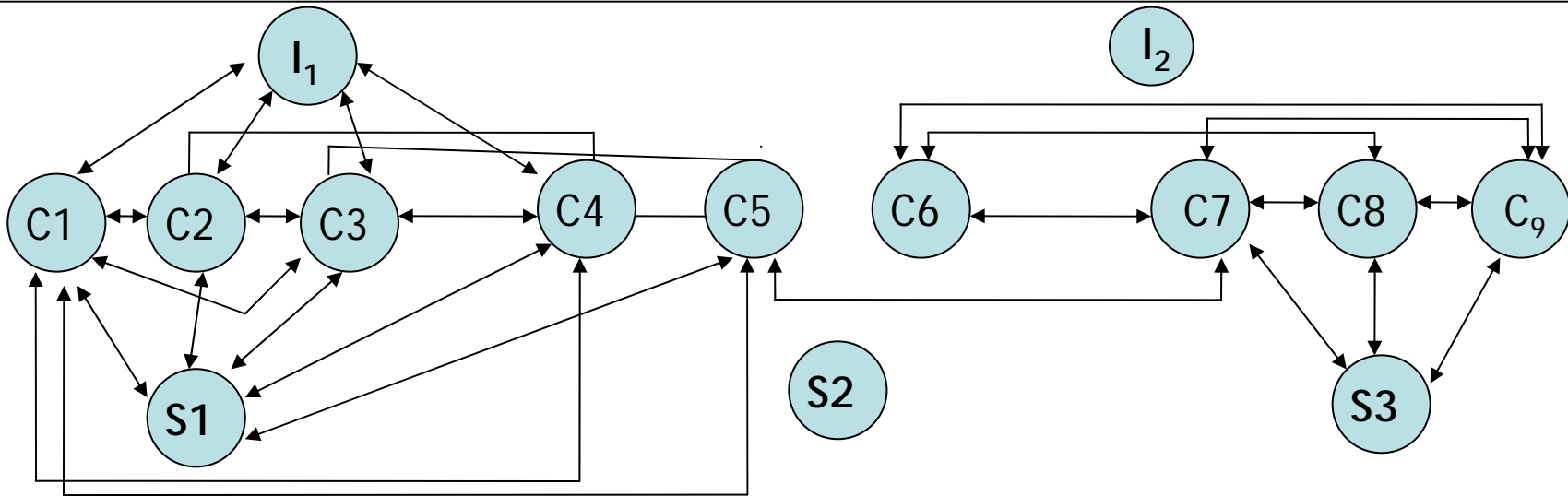

**SALA DE CABLEADO: OPERARIOS QUE PARTICIPAN EN JUEGOS**

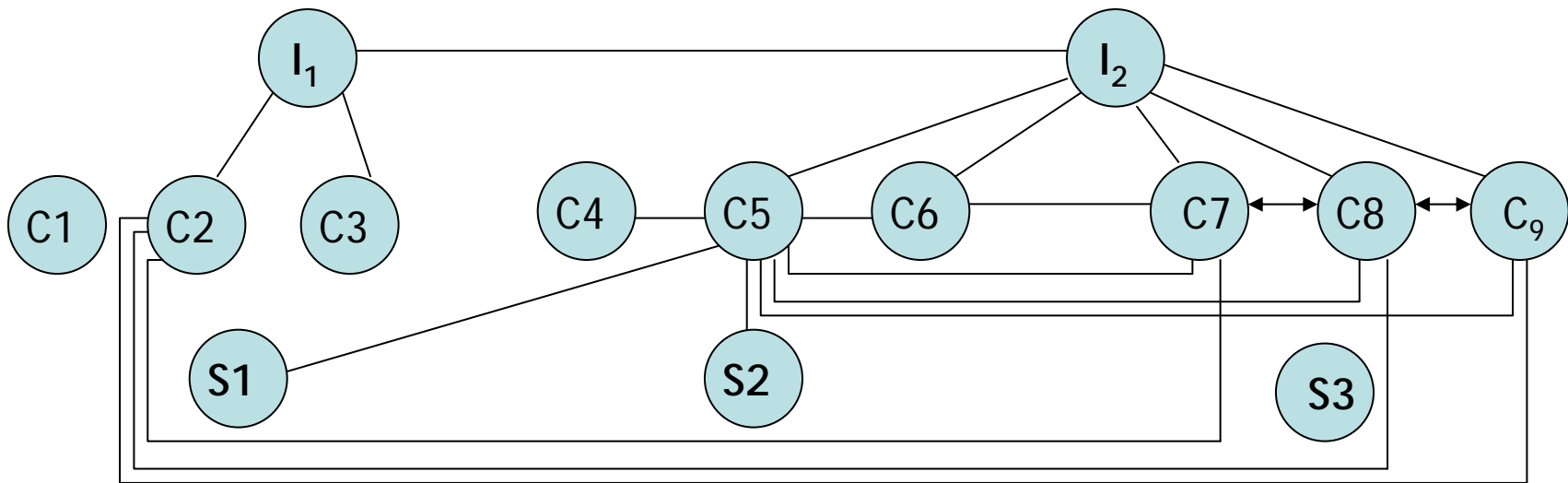

**SALA DE CABLEADO: OPERARIOS SEPARADOS POR ANTAGONISMOS**



# Grupos informales en la Organización

## **FUNCIÓN DE LOS GRUPOS INFORMALES**

- a) Evitar interferencias externas y controlar el rendimiento
- b) Proporcionar raíces sociales (ELTON MAYO 1943)
- c) Compensar los problemas generados por la tecnología
- d) Potenciar la colaboración con los objetivos de la organización.

# Grupos informales en la Organización

## **esquema conceptual de Homans**

### Factores de comportamiento

- ✓ **Actividad**
- ✓ **Interacción**
- ✓ **Sentimientos: s. requeridos/s. dados**
- ✓ **Valor**
- ✓ **Norma (código conducta)**

## **SISTEMA EXTERNO Y SISTEMA INTERNO**

### Influencia del Entorno

- ✓ **Tecnología**
- ✓ **Estilo de dirección**
- ✓ **Estructura formal**
- ✓ **Organizaciones sindicales**
- ✓ **Estructura y cultura del entorno**

# Grupos informales en la Organización

## **Esquema conceptual de Homans (2)**

### Génesis del Sistema Emergente

- ✓ **Actividades Compensatorias**
- ✓ **Sentimientos Amistosos**
- ✓ **Actividades e Interacciones emergentes.**
- ✓ **Desarrollo de Similitudes**
- ✓ **Diferenciación Interna**
- ✓ **Estratificación Social Y Liderazgo.**

### Consecuencias del Sistema Emergente

- ✓ **Rendimiento**
- ✓ **Satisfacción**
- ✓ **Desarrollo personal**

**REALIMENTACIÓN**